

VENTOSOL VS5400

Senkrecht- / Horizontalmarkise mit Reissverschlussstechnik und Elektroantrieb

VS5400



	min. 86 cm max. 300 cm		min. 82 cm max. 400 cm
--	---------------------------	--	---------------------------



Beschreibung

Stranggepresstes Kastenprofil 120.5 mm hoch und 126 mm breit, leicht abgerundet. Die Seitendeckel bestehen aus Alu-Gusslegierung. Tuchwelle 78 mm oder 85 mm verzinktes Stahlprofil. Der Antrieb erfolgt durch einen Wechselstrom-Rohrmotor 230V/50Hz mit Friktionsbremse und elektronischer Endlagen-Abschaltung. Gegenlager aus einer Alu-Gusslegierung passend zum Seitendeckel. Die seitlichen Führungsprofile (Alu-Strangpressprofile 95 x 34 mm) mit integrierten Gasdruckfedern zur Spannung des Tuches haben eine Nut für die Aufnahme der Befestigungshalter für die Wandmontage und sind mit dem SIR-System™ (Soft Integrated Retaining System) aus Kunststoff ausgerüstet. Leibungsmontage mittels Bohrlöcher in den Führungsprofilen. Das L-Alu-Strangpress-Fallprofil mit der Dimension 60.5 x 80 mm wird mit den passenden Fallprofildeckeln verschraubt. Alle Aluminiumprofile sowie die Alu-Gussteile sind pulverbeschichtet. Markisentuch aus Polyester, PVC oder Acryl aus der STOBAG-Collection. Bei aufgesetzter Montage und mit einer Dimension von 2200 x 2000 mm stabil bei einer Windgeschwindigkeit von 120 km/h (Windkanaltest).

LIEFERART

Mit Kastenprofil: Markise komplett zusammengebaut mit aufgezogenem Tuch und Führungsschienen separat mitgeliefert.



VENTOSOL VS5400

Senkrecht- / Horizontalmarkise mit Reissverschlussstechnik und Elektroantrieb

VS5400

Wandmontage mit Befestigungshalter

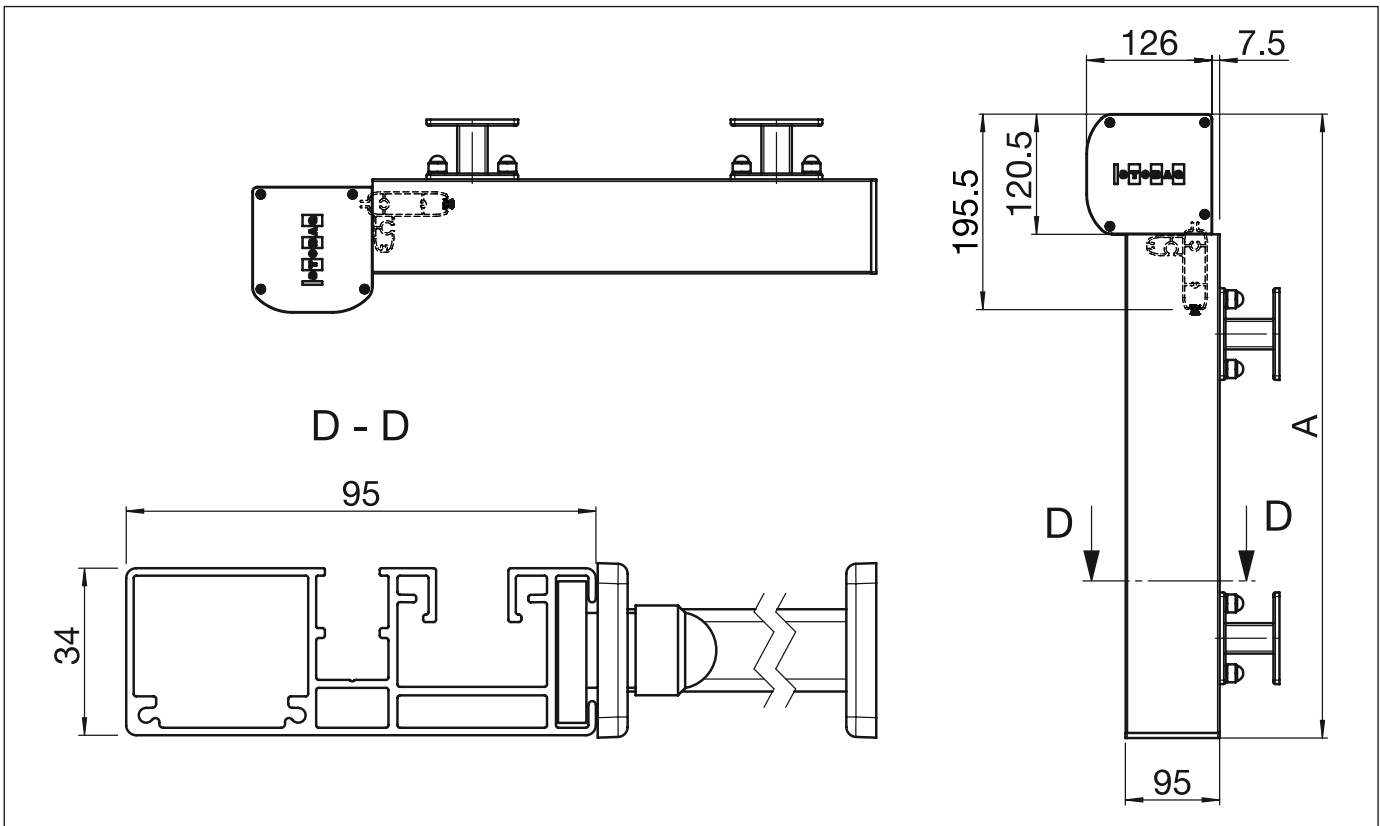

VS5400

Montageplan mit Befestigungshalter

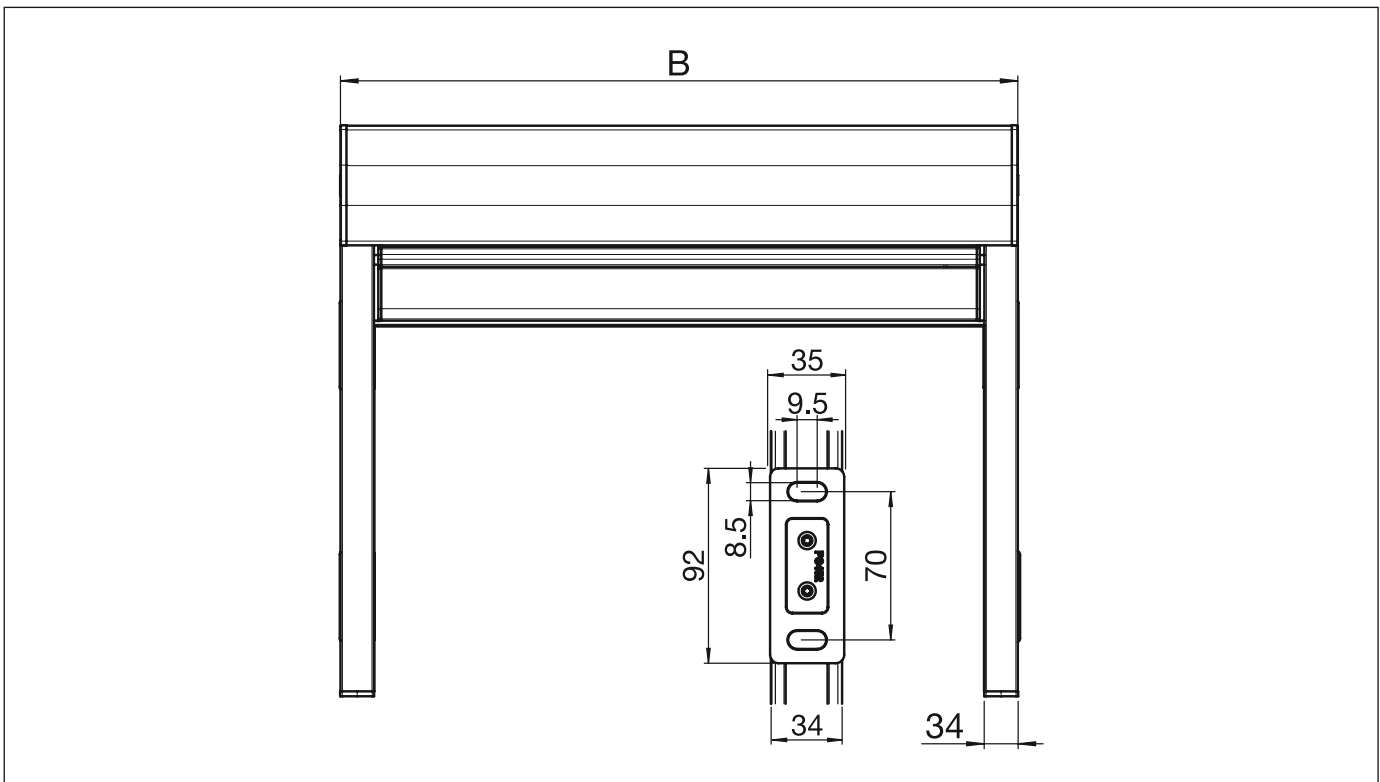

A = Total Höhe

B = Total Breite

VENTOSOL VS5400

Senkrecht- / Horizontalmarkise mit Reissverschlussstechnik und Elektroantrieb

VS5400

Leibungsmontage

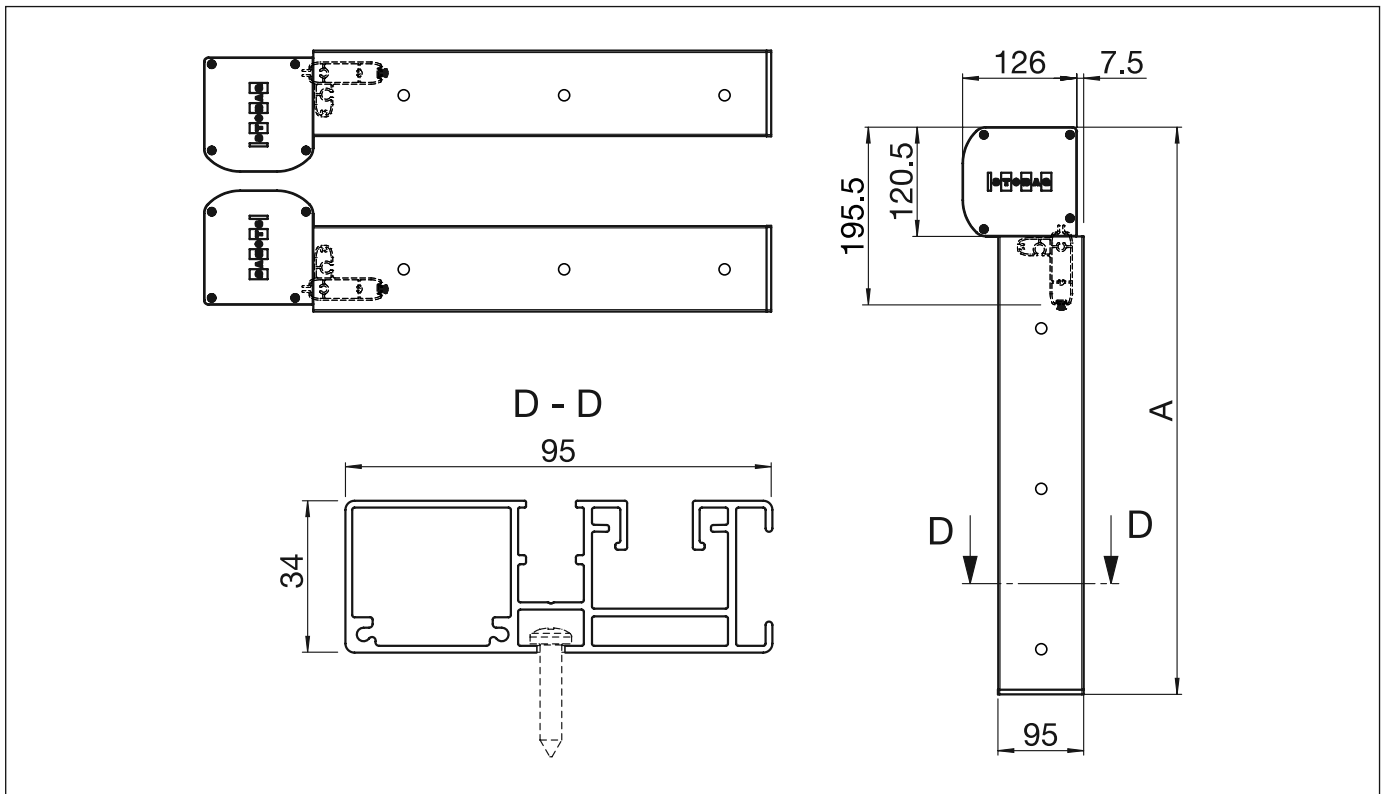

VS5400

Montageplan mit Motor

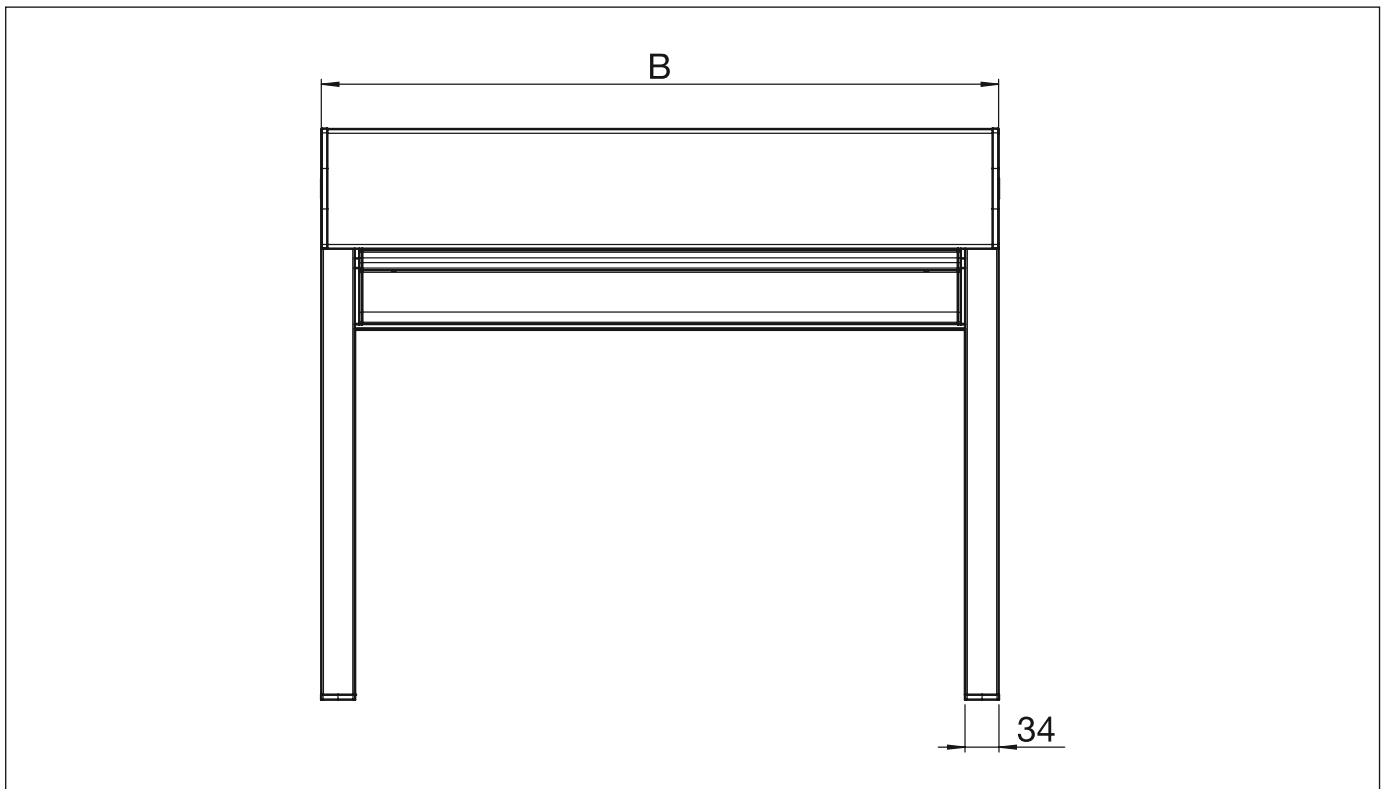

A = Total Höhe

B = Total Breite

VENTOSOL VS5400

Senkrecht- / Horizontalmarkise mit Reissverschlussstechnik und Elektroantrieb

Befestigungshalter Anordnung / Befestigungslöcher Leibungsmontage

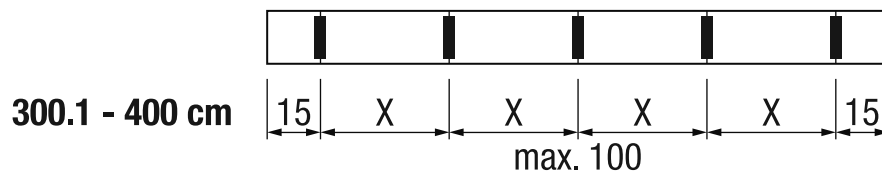
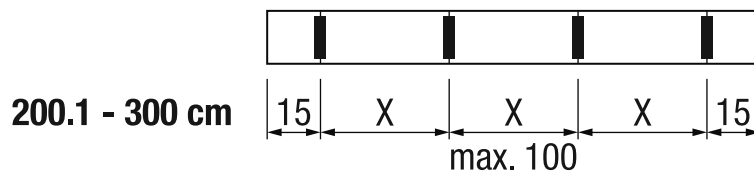
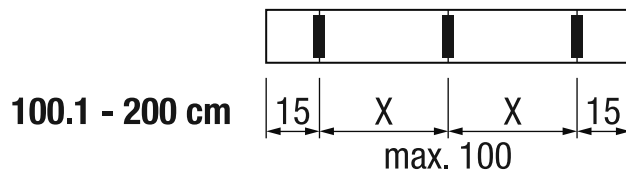
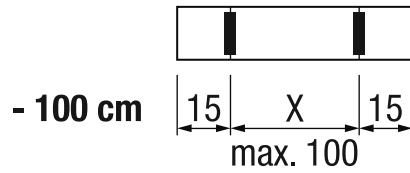

VENTOSOL VS5400

Senkrecht- / Horizontalmarkise mit Reissverschlussstechnik und Elektroantrieb

VS5400

Explosionszeichnung

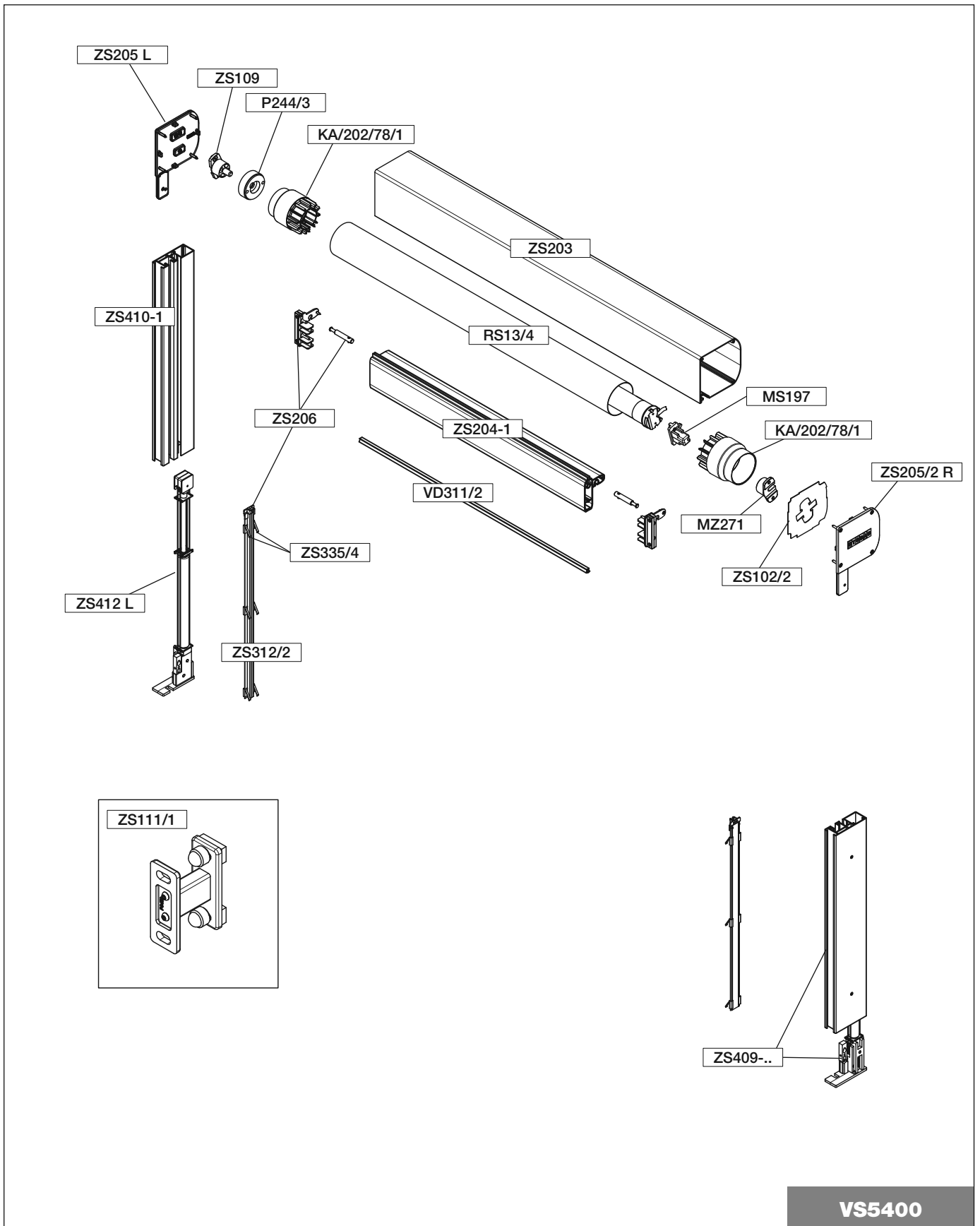

VS5400